



Diese Anleitung beschreibt, wie die myUplink App mit dem Heizsystem verbunden wird und welche Einstellungen am Display vorgenommen werden müssen, um die App zu verbinden. Zur Steuerung und Überwachung der Anlage kann auch die Website <https://myuplink.com> verwendet werden.

Eine Beschreibung der anderen Menüeinstellungen finden Sie in den Installations- und Wartungsanleitungen des Hauptprodukts.

Die Anleitung gilt für die Modelle CTC GSi 608/612/616, CTC EcoHeat 400 (ab S/N: 731020391468), CTC EcoZenith i255/i360, CTC EcoVent i360F, CTC EcoLogic L/M, CTC EcoZenith i555, CTC EcoPart i608/i612/i616 und CTC EcoPart i425/i435 (ab S/N: 730120390473).

Mit myUplink können Sie die Einstellungen Ihrer Wärmepumpe und Ihrer Heizungsanlage bequem von Ihrem Mobiltelefon aus überwachen und ändern. Ändern Sie die gewünschte Innentemperatur, Warmwassereinstellungen oder aktivieren Sie den Urlaubsmodus aus der Ferne über myUplink. Die App zeigt leicht verständliche Grafiken, in denen Sie die Temperaturen und die Leistung der Wärmepumpe verfolgen können. myUplink erhält auch bei Alarmen Ihrer Wärmepumpe Push-Benachrichtigungen. Laden Sie zunächst die App herunter, erstellen Sie ein Konto und fügen Sie Ihre Einrichtung hinzu.

## Ethernet-Kabel installieren

Das Netzkabel muss an den Kommunikationsanschluss des Displays **2.** angeschlossen werden.

Siehe Installationsanweisungen in den Installations- und Wartungsanweisungen des Hauptprodukts".

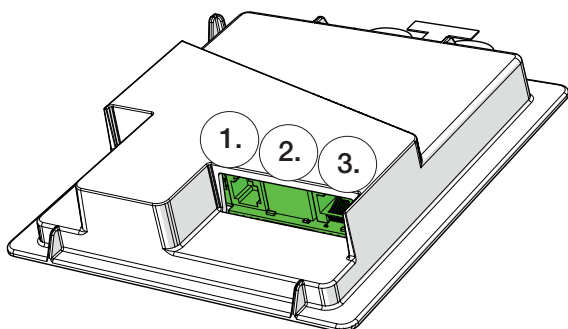

1. RJ11-anschluss
2. Netzwerkbuchse (Ethernet),
3. Kommunikation zwischen der elektrischen Verkabelung des Produkts und der Anzeigeeinheit.

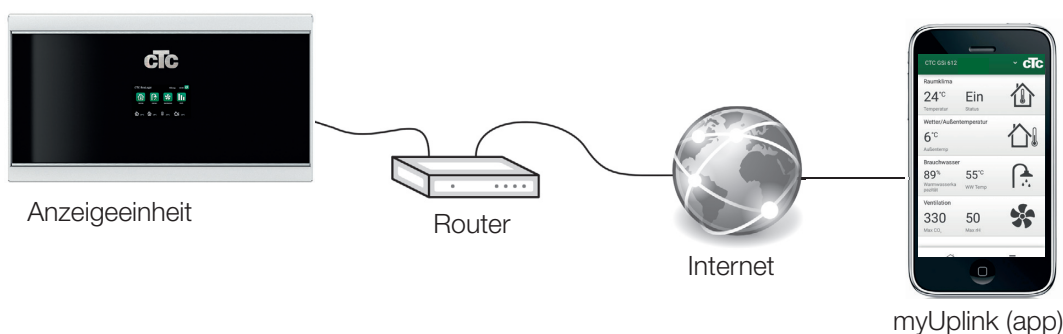

# Anzeigemenü

Fangen Sie an mit der Definition von myUplink im Anzeigemenü  
"Fachmann / Definieren / Kommunikation / myUplink".

## myUplink

## Nein (Ja/Nein)

"Ja" wählen um um sich über die myUplink-App mit dem Hauptprodukt verbinden zu können.



Menü "Fachmann"



Menü "Fachmann / Definieren / Kommunikation"

Das Display-Menü „Fachmann / Einstellungen / myUplink“ hat grau markierte Linien, bis das Display mit myUplink verbunden ist.

Wenn die Verbindung hergestellt ist, leuchtet die oberste Zeile „Erhalte Verbindungszeichenfolge“.

Ist die Zeit abgelaufen, verschwindet die Verbindungszeichenfolge im Display und Sie können durch Drücken von „Erhalte Verbindungszeichenfolge“ im Display eine neue Zeichenfolge anfordern.

Verbinden Sie das System mit der myUplink-App, indem Sie den QR-Code im Display-Menü scannen oder geben Sie die Verbindungsinformationen manuell ein. Siehe Abschnitt "Anlage hinzufügen" auf der nächsten Seite.

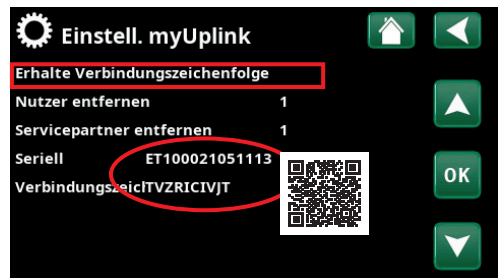

Menü "Fachmann / Einstellungen / Kommunikation / myUplink"

# myUplink-App

## Benutzerkonto

Um Ihr steuerndes Produkt mit dem Server zu verbinden, müssen Sie zuerst die myUplink-App aus dem App Store oder Google Play herunterladen.

Erstellen Sie zunächst ein Benutzerkonto in der App.

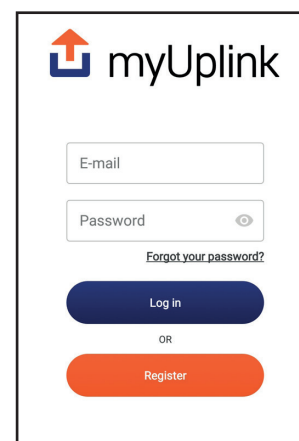

## Anlage hinzufügen

Verbinden Sie Ihre Anlage mit Ihrem Konto, indem Sie auf den Abwärtspfeil neben dem Logo in der oberen rechten Ecke der myUplink-App klicken. Wählen Sie dann "Anlage hinzufügen" \*.

### QR-Code scannen

Wählen Sie „QR-Code scannen“ und scannen Sie anschließend den QR-Code im Display (Fachmann / Einstellungen / Kommunikation / myUplink). Überprüfen Sie die generierten Daten und klicken Sie auf "Verbinden".

### Manuell eingeben

Wenn QR-Code fehlt oder QR-Code nicht gelesen werden kann; Drücken Sie zuerst auf "Manuell eingeben" und dann auf "Verbindungsdetails eingeben".

- Geben Sie die Seriennummer und die Verbindungszeichenfolge ein und klicken Sie auf "Weiter".
- Geben Sie den Namen der Einrichtung ein (zB Objektadresse).
- Geben Sie die Postleitzahl ein, in der sich die Einrichtung befindet.
- Wählen Sie das Land aus, in dem sich die Einrichtung befindet.

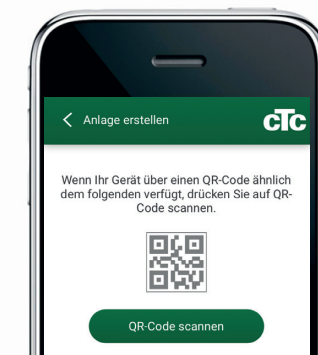
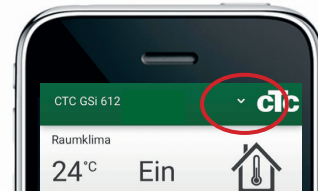

## Benutzer hinzufügen

Wer an der Anlage teilnehmen möchte, muss die App herunterladen und ein Konto erstellen, bevor der Benutzer hinzugefügt werden kann.

Mehrere Benutzer können mit derselben Einrichtung verbunden werden. Sie als Administrator können Ihrer Einrichtung Benutzer hinzufügen, damit diese Ihre Einrichtung überwachen können. Es können nur bestehende Konten hinzugefügt werden. Diese werden dann nach den Berechtigungen „Monitor“ und „Control“ kategorisiert.

**i** \*Um eine neue Verbindung herzustellen, müssen vorherige Benutzer gelöscht werden.

